

安全領域 平面図 1/100

※遊具の配置計画における安全領域の重複条件については別途御問合せ下さい。
 ※安全領域は、遊具の外形線から外側へあらゆる方向の落下高さに応じた距離を確保したものです。

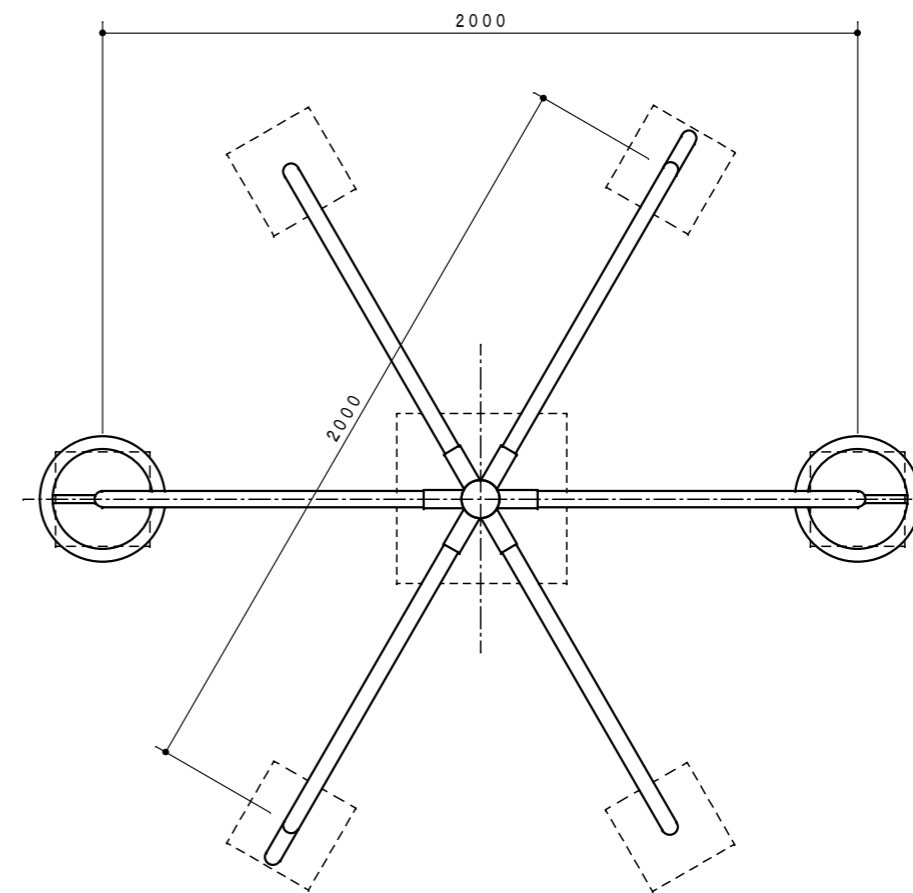

■ 仕様

1. 製品は、(一社)日本公園施設業協会 公園施設団体賠償責任保険加入品とする。
2. 製品は、「遊具の安全に関する規準 JPF A-SP-S:2014」適合品。
3. 製品の対象年齢は、3~6歳です。
4. 鋼材は、メッキ処理のうえ、粉体静電焼付塗装仕上げ。
5. メッキボルトナットを使用。
6. (一社)日本公園施設業協会のSP表示認定企業の製品とする。

名称	幼児用マルチハントウ棒	図番	35852A	尺度	1/20
作図	2016.12.28./高橋/企画設計部(本社)	検図	2016.12.28./企画設計部課長 桑原		



設計・製作 株式会社 サトミ産業